

## 1 Einschalten

Einschalttaste drücken

Wählrad zur Funktionswahl

Bestätigungstaste

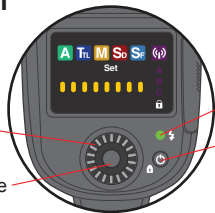

Kontroll-LED und Testblitztaste  
Einschalt- und Systemsperrtaste

## 2 Funktion einstellen

Wählrad drehen, bis die Funktion  im Display erscheint

Taste  zur Bestätigung kurz drücken



 ↑ ↓  drücken oder 8 Sekunden warten



**Automatik**

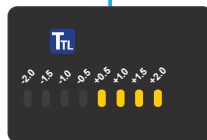

**TTL (mit Korrektur)**

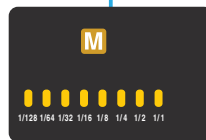

**Manuell**



**SD (Servo mit Vorblitz)**



**SF (Servo ohne Vorblitz)**



**Kabelloser TTL-Servo**



## Bezeichnung der Teile und Bedienelemente

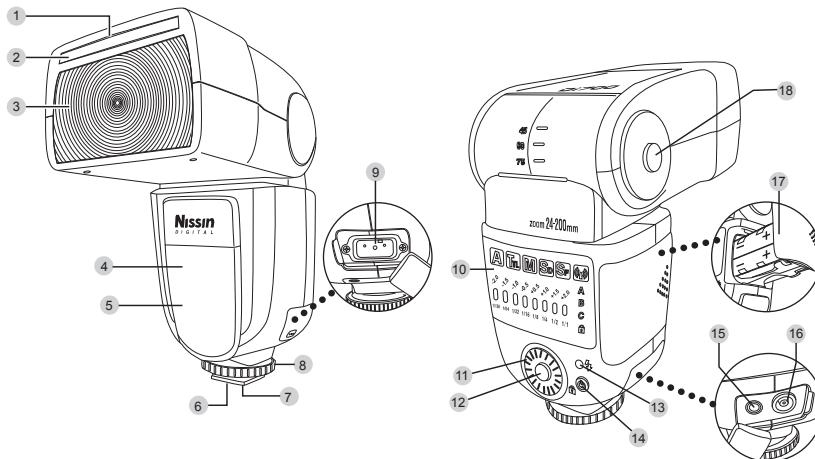

- |                             |                                    |
|-----------------------------|------------------------------------|
| 1 Aufhellreflektor          | 10 Farbdisplay                     |
| 2 Weitwinkel-Streuscheibe   | 11 Wählrad                         |
| 3 schwenkbarer Blitzkopf    | 12 Bestätigungstaste SET           |
| 4 Sensor für Servoauslösung | 13 Kontroll-LED und Testblitztaste |
| 5 AF-Hilfslicht             | 14 Einschalt- u. System-Sperrtaste |
| 6 Aufsteckfuß               | 15 3,5-mm-Synchro-Klittenbuchse    |
| 7 Aufsteckfußkontakte       | 16 Blitzsynchro-Buchse             |
| 8 Arretierring              | 17 Batteriemagazin                 |
| 9 Power-Pack-Anschluss      | 18 Schwenkreflektor-Entriegelung   |

## Einschalten des Blitzgeräts

- Drücken Sie die Einschalttaste. A erscheint für den Automatik-Modus.
- Die Kontroll-LED zeigt durch rotes Blinken das Aufladen an.
- Nach wenigen Sekunden leuchtet die Kontroll-LED grün (= blitzbereit).
- Das Display schaltet sich nach 2 Minuten (im Modus A, TTL oder M) bzw. nach 5 Minuten (im Modus SD, SF oder bei kabelloser TTL-Servo-Fernauslösung) aus, wenn keine Taste mehr gedrückt wurde.
- Um einen Testblitz auszulösen, drücken Sie die Kontroll-LED.
- Zum Abschalten drücken Sie die Einschalttaste ca. 2 Sekunden lang.