

Nissin
DIGITAL

i40

Para cámaras SLR Digitales Canon / Nikon

MANUAL de INSTRUCCIONES



Gracias por comprar un producto Nissin

Antes de utilizar esta unidad de flash, por favor lea este manual de instrucciones atentamente y consulte el manual de la cámara para obtener una mejor comprensión del funcionamiento adecuado y poder disfrutar de la fotografía con flash.

El Nissin i40 Tipo Canon y Nikon está diseñado para las cámaras réflex digitales Canon y Nikon, con el último sistema de control de flash TTL. Tenga en cuenta que i40 Canon y Nikon no se pueden utilizar con otras marcas de cámaras para el funcionamiento TTL.

CARACTERÍSTICAS ESPECIALES

El i40 dispone de un dial selector para moverse rápidamente a través de todas las configuraciones.

Función protección del Flash:

Cuando la luz LED roja parpadea, significa que el flash se está sobrecalentando.

El LED se vuelve rojo durante la carga.

Cuando la luz LED se pone verde, el flash está cargado y se puede empezar a disparar.

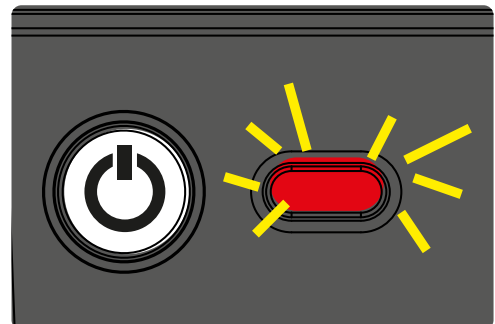

Cámaras compatibles

Por favor, consulte la tabla de compatibilidad de Nissin que está disponible en su página de inicio. También para obtener más información y actualizaciones: <http://www.nissin-japan.com> o <http://www.nissindigital.com> también está disponible en la página de su distribuidor en España <http://www.fotimaimport.com>.

INSTRUCCIONES DE SEGURIDAD

Estas instrucciones de seguridad se refieren a información importante sobre cómo utilizar este producto correctamente y con seguridad. Por favor lea las siguientes instrucciones antes de usar el producto.



ADVERTENCIA

Este símbolo se refiere a la posibilidad de lesiones personales, muerte o daños a la propiedad si no se siguen como se describe.

- La unidad de flash contiene partes eléctricas de alta tensión. No intente abrir o reparar la unidad flash. Llevar al servicio técnico oficial o la tienda donde lo compró.
- No toque las piezas del interior cuando la unidad se ha abierto al caerse o está rota.
- No dispare el flash directamente a los ojos a corta distancia. Puede dañar los ojos.
- Al tomar una foto con flash, especialmente hacia un bebé, se recomienda mantener la unidad de flash por lo menos 1 metro de distancia del sujeto. Utilice difusor o rebote la luz hacia el techo o en la pared para suavizar su intensidad.
- No coloque la unidad de flash cerca de cualquier gas inflamable, químicos o tales líquidos. Podría producirse un incendio o una descarga eléctrica.
- No toque la unidad de flash con las manos mojadas o utilizar en el agua. La unidad de flash lleva alta tensión en el interior y puede causar una descarga eléctrica.
- No dispare el flash directamente al conductor de automóviles o de dichos vehículos.
- No ajuste la ventana del flash cerca del cuerpo humano y disparar, que pudiese quemarse.
- Coloque las pilas en la posición correcta. La colocación de las pilas en la polaridad incorrecta puede causar fugas, calor exotérmico o explosión.
- No utilice el mosquetón incluido para escalada.



PRECAUCIONES

Este signo se refiere a las condiciones que pueden causar daño o defecto.

- No deje ni guarde la unidad flash a temperaturas de más de 40 ° C / 104 ° F, como en el automóvil.
- La unidad de flash no es resistente al agua. Mantenga la unidad alejada de la lluvia, nieve y humedad.
- No utilice benceno, disolvente u otros agentes alcohólicos para limpiar la unidad.
- No use esta unidad flash con cámaras que no se recomiendan en la lista de compatibilidad en la página oficial, de lo contrario puede dañar los circuitos de la cámara.
- Quite las pilas cuando no se utiliza durante un largo período de tiempo.
- No darle un fuerte impacto a la unidad flash, ni arrojarla fuertemente sobre una superficie dura.

Nombres de los componentes

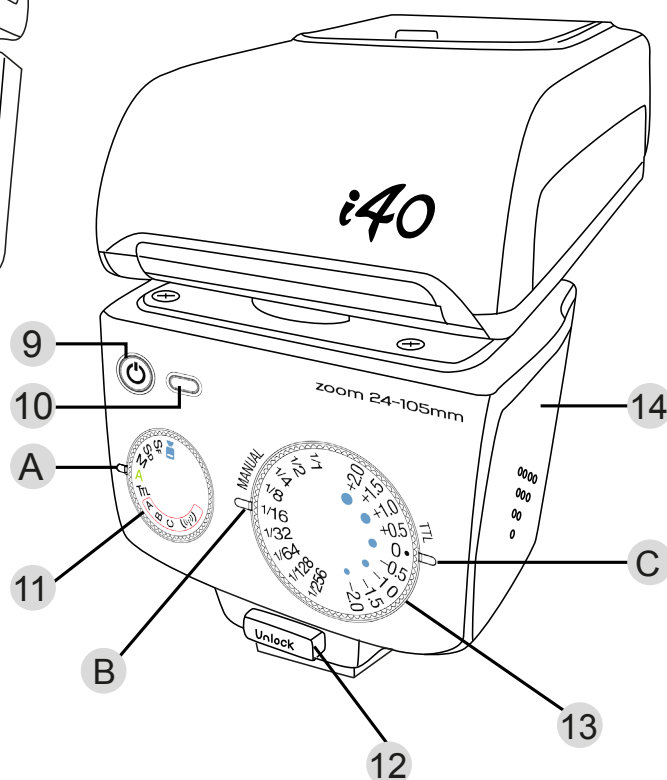
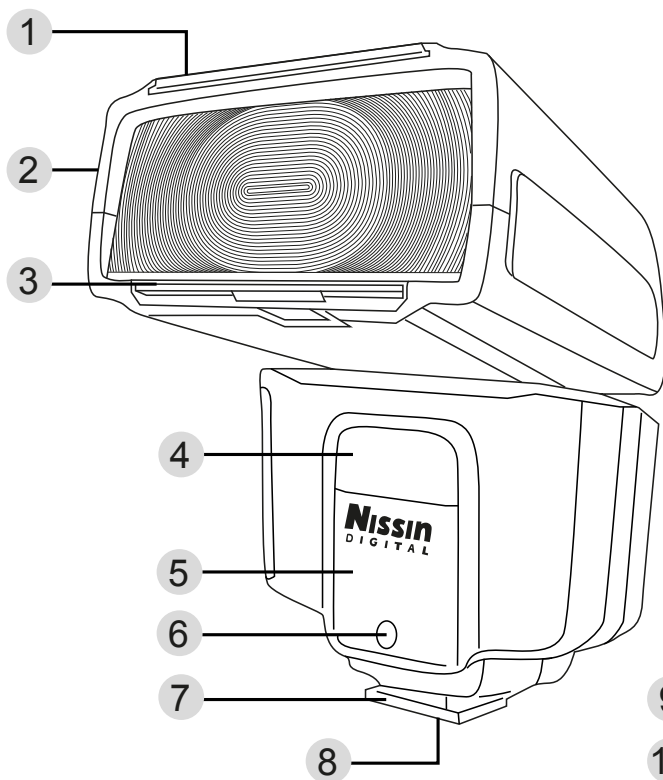

- 1 Reflector
- 2 Cabezal de flash
- 3 Panel Difusor
- 4 Luz para vídeo
- 5 Remoto / Sensor esclavo
- 6 Luz de ayuda AF
- 7 Pie de montaje
- 8 Contactos de la Zapata
- 9 Pulsador On/ Off
- 10 Botón piloto (Botón test de flash)
- 11 Dial de Función
- 12 Botón liberación
- 13 Dial de Potencia
- 14 Puerta del compartimento de baterías
- A Lámpara Indicadora A
- B Lámpara Indicadora B
- C Lámpara indicadora C

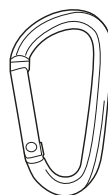

Mosquetón
(no para la escalada)

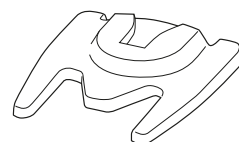

Pie de Flash

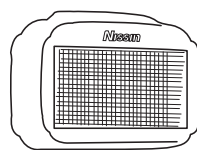

Soft box

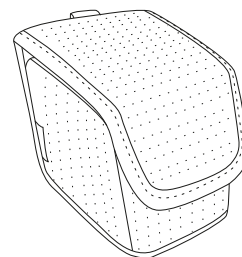

Funda

Funcionamiento Básico

Colocación de la pilas

Pilas utilizables - Las pilas alcalinas, baterías de litio o las baterías de NiMH.

1. Abra la puerta del compartimiento de la pilas e inserte 4 pilas de tamaño AA como se muestra en la imagen.

2. Asegúrese de que los polos + y - de las pilas estén insertados correctamente como se indica en el compartimiento de baterías.

3. Cierre la puerta del compartimiento de la batería y deslícela en su lugar.

Cuando el tiempo de reciclado se convierte en más de 30 segundos, reemplace las pilas por otras nuevas o recargue las baterías (pilas recargables).

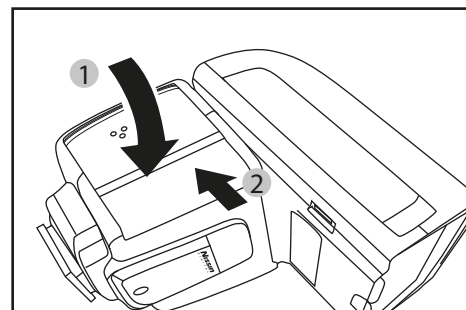
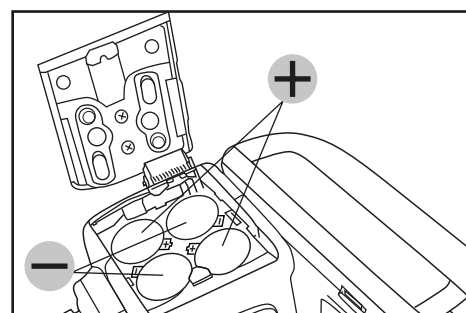
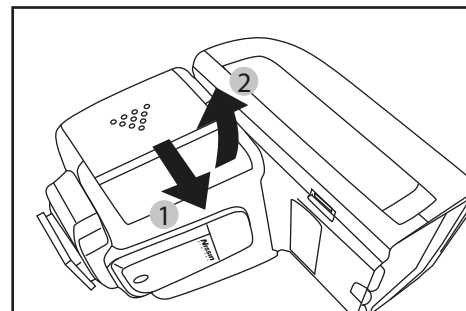

NOTA

Se recomienda utilizar las 4 pilas de la misma marca y tipo, reemplazarlas todas al mismo tiempo.

La inserción incorrecta de cada batería no hace contacto eléctrico.

Funcionamiento Básico

El i40 tiene una función de ahorro de energía.

Para ahorrar energía de las baterías, el i40 cambia automáticamente al modo stand-by, en el modo A, el modo TTL y el modo de Manual, en unos 2 minutos de inactividad. En el modo SD, modo e Inalámbricas SF modo esclavo TTL, en unos 5 minutos de inactividad.

Mientras i40 está en el modo stand-by un botón piloto parpadea cada 2 segundos, indicando que la unidad de flash está en modo stand-by. Para activar el i40 de nuevo, presione el botón disparador de la cámara hasta la mitad de la o pulse cualquier botón de la unidad flash.

En el caso que el i40 esté inactivo durante más de 60 minutos, la unidad se apagará completamente.

Función de Protección por sobrecalentamiento

El i40 se apaga automáticamente cuando se dispara a máxima potencia de flash continuamente durante 20 a 30 veces para proteger que los circuitos del flash se sobrecaliente. Se recuperará automáticamente después de 15 minutos de inactividad. El botón de piloto parpadeará en color rojo cada 1,5 segundos

Montaje del i40 en la cámara

1. Deslice el pie de montaje del i40 en la zapata de la cámara.
2. Asegúrese de que el pie de montaje se bloquea (con un "clic") cuando se ha insertado completamente.

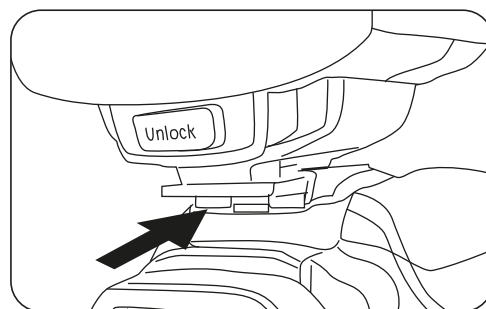

Extracción del i40 de la cámara

- Pulse el botón de desbloqueo y deslice el pie de montaje del i40 de la zapata de la cámara.

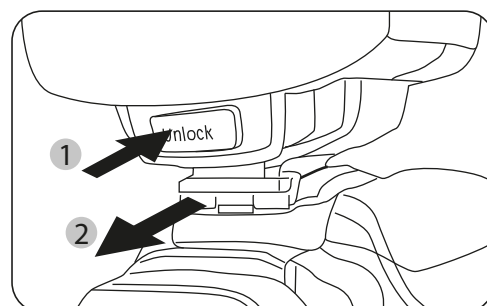

Encienda la unidad de flash

- Pulse el interruptor de On/ Off y el botón del piloto se vuelve rojo indicando que la unidad está encendida.
- El indicador de modo A se enciende.
- En pocos segundos, el botón del piloto se vuelve verde. El i40 está listo para disparar.
- Para un destello de prueba, presione el botón piloto.
- Para apagar el flash manualmente, presione el interruptor de On / Off durante 1 segundo.

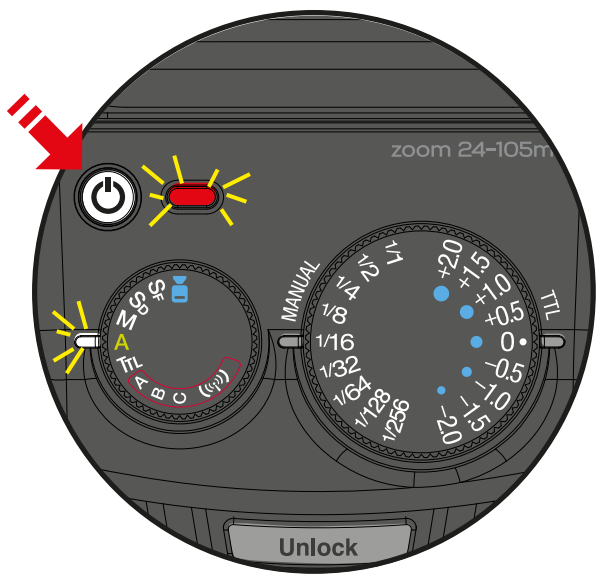

DIAL MENU

ModoS deL flash i40 y Funciones

Gire el dial para seleccionar una función.

- V** ... Luz de Vídeo
Luz de vídeo con ajuste de nivel de potencia en 9 pasos.
- A** ... Modo Automático Completo
La luz del flash es completamente controlado por la cámara para una exposición más apropiada.
- TTL** ... Modo TTL
La luz del flash se controla automáticamente por la cámara, pero el valor de la exposición del flash puede ser compensado.
- M** ... Modo ajuste Manual
Modo Manual - Seleccionado manualmente la potencia deseada en la unidad flash.
- S_D** ... Esclavo Digital
- S_F** ... Esclavo Analógico
- ((:))** ... Modo esclavo TTL inalámbrico (A / B / C)
La colocación de varios flashes (flash esclavo) fuera de cámara con un control de potencia en TTL o Manual para una iluminación creativa

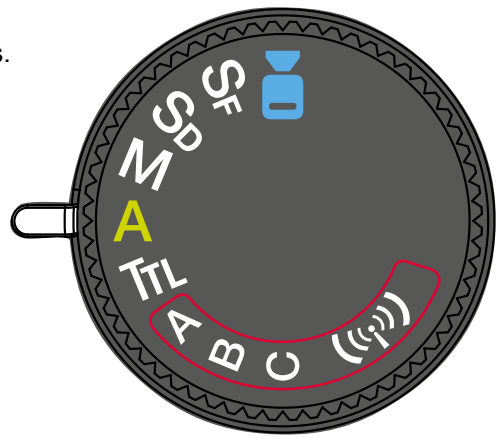



Luz de vídeo

- Colocar el i40 en la zapata de la cámara y pulse el interruptor On / Off para encender.
- Se enciende la luz indicadora A.
- Gire el selector de función hasta el modo .
- Se enciende la luz indicadora C en color azul.
- Usted puede seleccionar la potencia girando el Selector de Potencia, la potencia se puede ajustar en 9 pasos

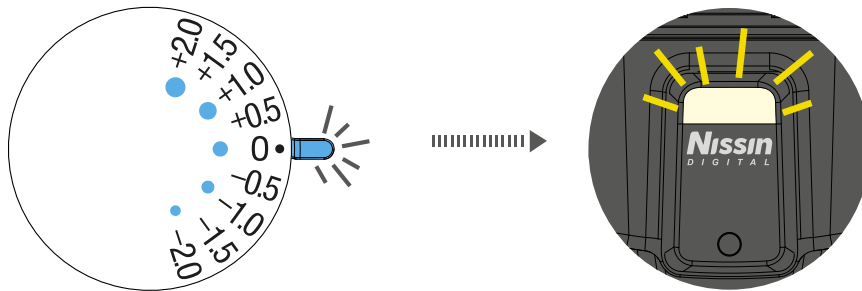

NOTA

Luz de vídeo LED tiene un tiempo de iluminación aprox. de 3,5 horas con las baterías llenas.

Zoom Manual

- Pulse el interruptor de encendido / apagado para encender.
- Zoom Manual: En Modos M, SD y SF.
- Pulse y mantenga pulsado el interruptor de encendido / apagado 3 segundos hasta que el color del piloto cambie de acuerdo a la zona de zoom manual.

** Saque el reflector de relleno como se muestra en la imagen.
Recordatorio: El color y la longitud de zoom están marcados.

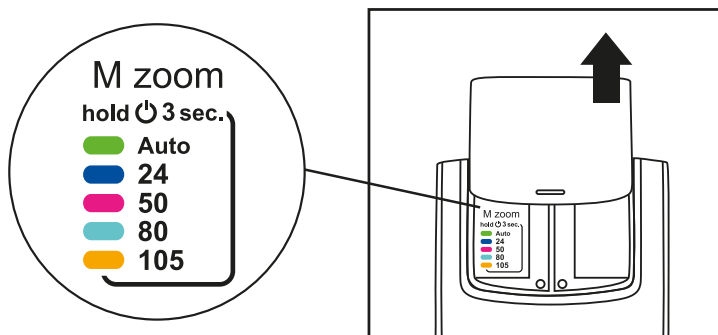
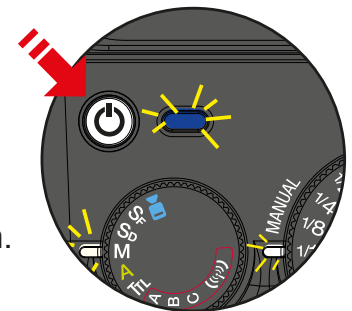

- Verde - Auto
- Azul oscuro - 24mm
- Rosa - 50mm
- Azul - 80mm
- Naranja - 105mm

NOTA

El ajuste manual que ha seleccionado se memoriza y se mantiene cuando se enciende.



Disparando el i40 automáticamente

Cámaras Canon

[**P**] (Programa), [] (Completamente Auto), [**Av**] (Prioridad abertura), [**Tv**] (Prioridad obturación) o [**M**] (Manual);

Cámaras Nikon

[**P**] (Programa), [] (Completamente Auto), [**A**] (Prioridad abertura), [**S**] (Prioridad obturación) o [**M**] (Manual);

El i40 funcionará plenamente en sistema automático de flash TTL (ETTL, ETTL-II para Canon y i-TTL de Nikon) en todos los modos de disparo de la cámara antes mencionados.

- Colocar el i40 en la zapata de la cámara y pulse el interruptor On / Off para encender.
- Se enciende la luz indicadora A.
- Gire el selector de función hasta el modo “A”.
- El i40 ya está configurado para trabajar en control automático de flash con la cámara.
- Pulse el botón de disparo hasta la mitad de su cámara para enfocar el tema.
- La velocidad de obturación, la abertura y la esta marca () se visualizan en el visor de la cámara.
- Tome la fotografía, el i40 se dispara y el resultado se muestra inmediatamente en la pantalla LCD de la cámara.
- Cuando se cambia la distancia focal, el zoom motorizado del cabezal del flash i40 de inmediato se establece su posición para que coincida con la longitud focal del objetivo seleccionado.
- La cobertura de la iluminación del flash del i40 responde a la distancia focal del objetivo de 24 mm a 105 mm (Para el estándar de las cámaras de película 35 mm).

Ajuste el modo de disparo de la cámara, seleccione la distancia focal y tome fotos con el i40 en su cámara.

El i40 es un suplemento que le ayuda en la captura de imágenes vivas y creativas. Casi todas las tareas se realizan automáticamente por la cámara y usted puede estar pendiente sólo de controlar la cámara.

Modo		Velocidad obturación	Abertura	Control en la cámara
Canon	Nikon			
[□]	[]	Automatico	Automático	Automático
[P]	[P]	Automatico	Automático	Automático
[Tv]	[S]	Manual	Automático	Se puede ajustar cualquier velocidad de obturación
[Av]	[A]	Automático	Manual	Se puede ajustar cualquier abertura
[M]	[M]	Manual	Manual	Se puede ajustar cualquier obturación y abertura



Disfruta de la fotografía con flash

Compensación de potencia de flash TTL

Con el último sistema de control de flash TTL, el nivel de potencia del flash está siempre controlado automáticamente por la cámara para la exposición más apropiada. Si lo desea, se puede suavizar o debilitar la luz del flash, o dar más luz al tema sin cambiar el efecto de la exposición del motivo o del fondo. El i40 puede hacer que sea posible ajustar rápidamente la exposición de cada fotografía con flash, según sea necesario.

- Colocar el i40 en la zapata de la cámara y pulse el interruptor On / Off para encender.
- Se enciende la luz indicadora A.
- Gire el selector de función hasta el modo "TTL".
- Se enciende la luz indicadora C.
- Para establecer el nivel de compensación de potencia del flash gira el Selector de alimentación hasta el nivel de potencia que desea..
- La compensación de potencia TTL del flash está disponible en 9 pasos de 1/2 Ev medio de -2.0, -1.5, -1.0, -0.5, 0, 0.5, 1.0, 1.5 y 2.0 Ev.
- Tome una fotografía y el sujeto se muestra con efecto de iluminación requerido, manteniendo el nivel de exposición original del fondo.
- En algunas cámaras, el ajuste de compensación de potencia TTL del flash está disponible en su menú. Al ajustar la compensación de Flash TTL en la cámara, cualquier compensación que también se encuentra en el i40 se contará, además de la compensación que ha seleccionado en el menú de la cámara. (Es decir Tener un 1 de compensación fijada en el flash y 1,3 de compensación en la cámara daría una compensación total de 2,3 EV).

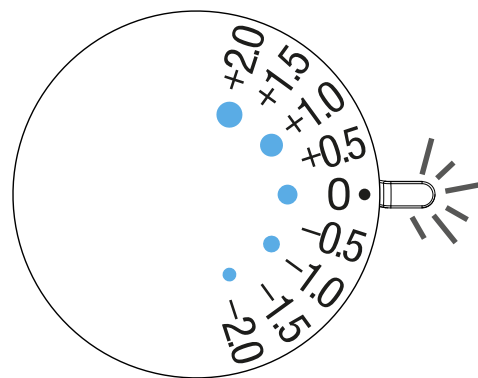

NOTA

La Luz indicadora C se enciende en el modo TTL.

Color blanco: 0 (no se compensa TTL)

Parpadea en color azul: -2.0, -1.5, -1.0, -0.5, 0.5, 1.0, 1.5 y 2.0

M

Exposición Manual del Flash

En algunas ocasiones, o para una exposición especial, es posible que desee ajustar su propia exposición de flash en lugar de la exposición automática controlada. Puede establecer el i40 en el modo de flash Manual y seleccionar la potencia del flash que desee en 9 niveles diferentes

- Colocar el i40 en la zapata de la cámara y pulse el interruptor On / Off para encender.
- Se enciende la luz indicadora A.
- Gire el selector de función hasta el modo "M".
- Se enciende la luz indicadora B.
- Usted puede seleccionar la potencia girando el selector de potencia: 1/256 - 1/128 - 1/64 a 1/32 - 1/16 - 1/8 - 1/4 - 1/2 - 1/1 (Plena) potencia.
- Ajuste el modo de la cámara a cualquiera de estos Modos [AV] (Canon), [A] (Nikon) o [M].
- Seleccione el diafragma y/o la velocidad de obturación deseados . Apunte hacia el sujeto y pulse el disparador.

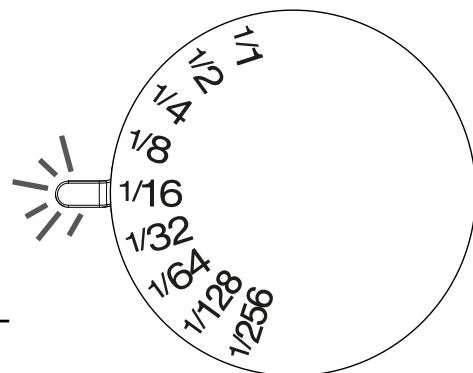



Flash esclavo Inalámbrico

EL i40 tiene un sistema de flash remoto inalámbrico como unidad esclava. Usted puede disfrutar de la fotografía con flash creativa con múltiples flashes en distintas direcciones. Tenemos 3 modos de esclavos, Esclavo Digital (SD) para el sistema pre-flash digital; Esclavo Film (SF) para sistema de flash analógico y TTL Inalámbrico esclavo ((i)) para control remoto TTL inalámbrico. Se pueden utilizar todos los canales y los grupos A / B / C.

SD: En este modo, i40 sincroniza con el sistema pre-flash. El flash maestro debe ser fijado en el modo TTL (E-TTL para Canon, i-TTL para Nikon).

SF: En este modo, i40 se sincroniza con el sistema de flash tradicional de un solo destello. El flash maestro debe ser fijado en el modo manual. El Sistema de iluminación de estudio se sincroniza con este modo. Este modo también está disponible para los flash estándar del mercado.

- Pulse el interruptor de encendido / apagado para encender.
- Se enciende la luz indicadora A.
- Gire el dial de función al modo "SD" / "SF" mientras la luz A parpadea.
- Se enciende la luz indicadora B.
- Usted puede seleccionar la potencia girando el selector de potencia: 1/256 - 1/128 - 1/64 a 1/32 - 1/16 - 1/8 - 1/4 - 1/2 - 1/1 (Plena) potencia.

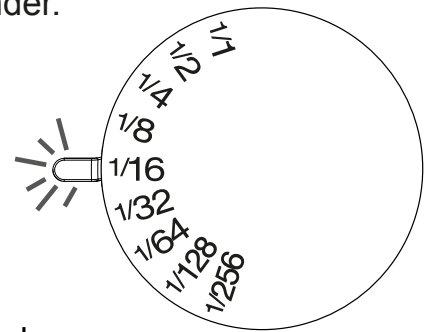

TTL Esclavo Inalámbrico: Para los sistemas TTL de Canon y Nikon: En este modo, i40 se sincroniza con el sistema de flash remoto TTL inalámbrico. Como Flash esclavo en todos los canales y grupos A / B / C.

- Pulse el interruptor de encendido / apagado para encender.
- Se enciende la luz indicadora A.
- Gire el dial de función al modo "A" "B" "C" mientras la luz A parpadea.
- Permite la colocación de varios Flashes (flash esclavo) fuera de cámara y el control en TTL o manual para obtener una iluminación creativa.

Configuración el i40 como flash esclavo

- El i40 está encendido mientras la lámpara READY esté encendida, gire el dial de función para seleccionar el modo deseado.
- Cuando el flash está en modo SD o SF, gire el selector de potencia para seleccionar los diferentes niveles de potencia de flash desde 1/256 - 1/128 - 1/64 a 1/32 - 1/16 - 1/8 - 1/4 - 1 / 2 - 1/1 Potencia (Completa).
- Cuando el flash está ajustado en el modo TTL Inalámbrico, el nivel de potencia se controla mediante el flash principal. Los remotos funcionan en todos los
- Coloque el flash esclavo en cualquier lugar y dirigir el cabezal del flash como desee. Sensor esclavo puede no responder al flash principal en una situación de detección como condiciones extremadamente brillantes.
- Utilice el soporte de flash incluido. Coloque i40 en el soporte de flash que puede ser colocado ya sea sobre una superficie plana, o en un trípode por el tornillo.

NOTA

Cuando se establece en zoom automático la posición por defecto es a a 35 mm; Pulse y mantenga pulsado el interruptor de On / Off 3 segundos hasta que el color del botón piloto cambie de acuerdo con el área de zoom manual. Los accesorios de metal en la zapata no se recomiendan, ya que pueden dañar el flash en un contacto eléctrico con la zapata del flash.

Dispara al objeto

Ajuste la cámara en el modo de disparo con flash. Apunte al sujeto y dispare. El flash esclavo se sincroniza con el flash principal y da la iluminación adicional en la dirección que usted desea.

En modo esclavo el flash se apaga automáticamente cuando no se utiliza durante más de 60 minutos.

La posición de ajuste del zoom se ajusta automáticamente a la longitud focal de 35 mm, cuando se usa el i40 como unidad esclava. Pero se puede cambiar manualmente.

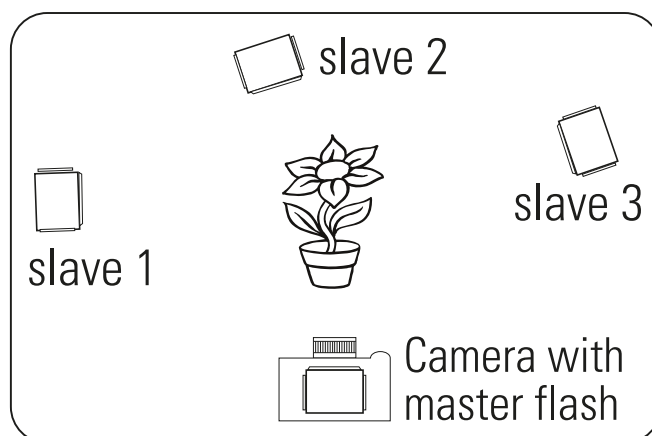

Sincronización a alta velocidad

- El i40 soporta velocidades de obturación de hasta 1/8000 segundo.
- Se enciende la luz indicadora A.
- Sincronización a alta velocidad: En los modos A, M, TTL, el modo Inalámbrico
- Habilitar la función HSS (Canon) / Auto FP (Nikon) en el cuerpo de la cámara.
- Para ver los detalles por favor consulte el Manual de Operación de la cámara.

Difusor de flash, panel reflector y Softbox

Para distancias cortas o fotografía de retrato con flash, si la luz no es demasiado fuerte o demasiado fuerte para el sujeto, utilice luz de relleno con el reflector o difundir la luz con el Softbox suministrado.

- Si el sujeto está cerca (a menos de 2 metros), gire el cabezal del flash 90 ° hacia arriba y saque el reflector como se muestra en la imagen.
- Tome una fotografía, como de costumbre. Un rebote de flash de relleno en el reflector ilumina el motivo y obtenemos una imagen natural.
- Este pequeño golpe del flash también es útil cuando se toma una foto de un bebé sin asus-
- Coloque la caja suave (Softbox) sobre la cabeza del flash para suavizar la potencia de luz y reducir las sombras.
- Esta tecnología también es útil para eliminar las sombras sobre el motivo bajo un árbol.

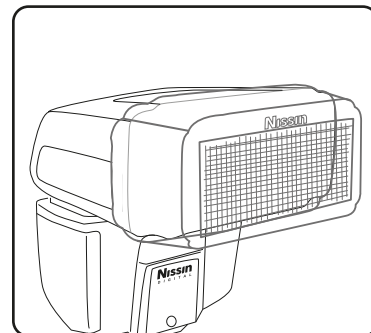
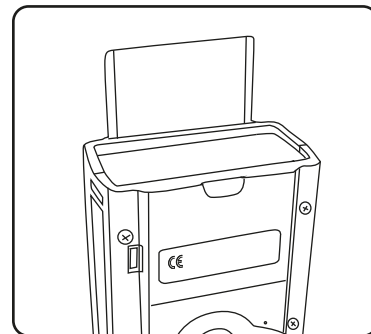

- Para la fotografía de retrato, extraiga el panel de luz de difusión y colóquelo sobre la ventana del flash, como se muestra en la imagen. El panel difusor hace que la luz del flash sea más suave.
- El panel difusor expande el área de iluminación, que cubre un rango de 16 mm de distancia focal.

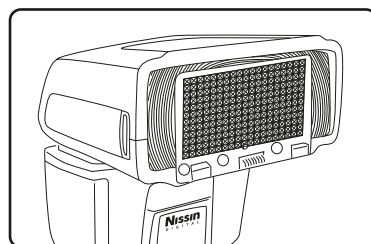

Luminación Rebotada

Cuando el sujeto está frente a la pared, una sombra nítida innecesaria puede aparecer en la pared detrás del sujeto y logra una imagen decepcionante. Hacer rebotar la luz en el techo o en la pared para suavizar la luz sobre el tema, y la sombra se desvanecerá.

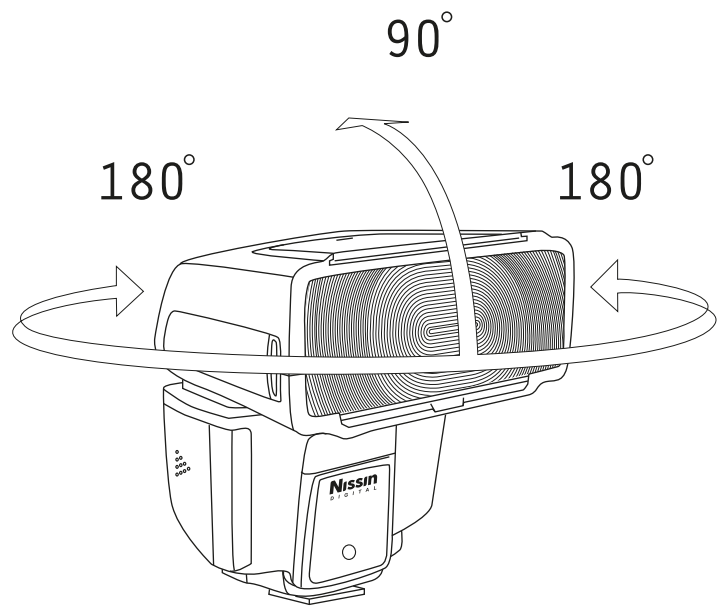

- El cabezal del flash gira hacia arriba $45^\circ > 60^\circ > 75^\circ > 90^\circ$.
- El cabezal del flash rota horizontalmente a la izquierda $30^\circ > 60^\circ > 90^\circ > 120^\circ > 150^\circ > 180^\circ$ o 30° a la derecha $> 60^\circ > 90^\circ > 120^\circ > 150^\circ > 180^\circ$.
- O mezclar hacia arriba / hacia los lados, se puede establecer en múltiples direcciones, como se muestra..
- Cuando el cabezal del flash se queda en posición girado o inclinado, la configuración del zoom del i40 se ajusta automáticamente a la posición de una lente de distancia focal de 50 mm.
- La pared o en el techo, en este caso debe ser una superficie plana y el color es preferible blanco. Colores fuertes en techo o en la pared pueden dar dominantes de color sobre el motivo.

Luz de ayuda AF

En condiciones de poca luz, o en un lugar oscuro, la luz de ayuda AF se emite automáticamente e ilumina el objeto, de modo que la cámara puede enfocar fácilmente sobre el motivo en la oscuridad. El haz de luz sin embargo no se muestra en la imagen..

BLOQUEO DEL FLASH

Cuando la parte de atrás del sujeto principal es demasiado brillante, el fotómetro de la cámara ajusta la intensidad de la luz de flash para tal condición y el resultado es que el sujeto principal queda subexpuesto. O en el caso de que el sujeto principal no se coloca en el centro del visor, la foto con flash puede producir en el sujeto inesperados resultados como Sub expuesto o Sobre expuesto.

Puede bloquear la exposición con flash correcta para el sujeto enfocando en tal condición. Esta exposición del flash pre-set permanece bloqueada, aunque cambie la abertura o el zoom de la lente. Este modo sólo se puede establecer en la cámara.

Con cámaras Canon:

FE lock

- Enfoque el motivo.
- Apunte el centro del visor sobre el sujeto principal y pulse el botón [\ast] en la cámara (o el botón [FEL] en algunas cámaras).
- Un Pre-flash se dispara para pre-establecer la cantidad de luz correcta para el motivo principal.
Observaciones: FEL sólo funciona en los modos P, TV, AV, M & A-Dep.

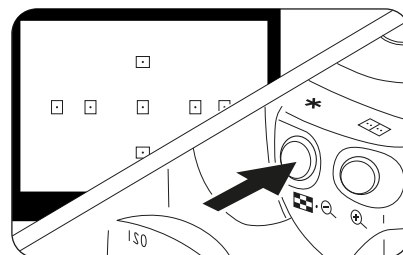

(Depende de los diferentes tipos de cámara, por favor consulte el manual de instrucciones de la cámara.)

Con cámaras Nikon:

Fv lock

- Ajuste el modo de bloqueo FV en el menú de la cámara.
- Enfoque el motivo.
- Apunte el centro del visor sobre el sujeto principal y pulse el botón [AE-L] de la cámara (o el Botón [AF-L] en algunas cámaras).
- Establecer el encuadre de imagen como desee y dispáre.

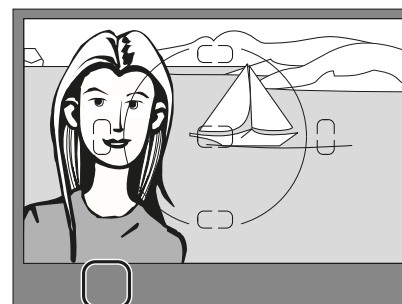

(Depende de los diferentes tipos de cámara, por favor consulte el manual de instrucciones de la cámara.)

Solo para versión Nikon

Las siguientes funciones solo están disponibles en cámaras Nikon. Consulte el manual de la cámara para más detalles.

Sincronización de obturación lenta

El flash se controla a una velocidad de obturación lenta para la exposición correcta tanto del sujeto principal y como del entorno en condiciones de poca luz o de noche.

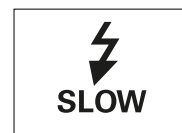

Reducción de ojos rojos

Para evitar que los ojos del sujeto aparezcan rojos, el i40 dispara tres flashes controlados justo antes de tomar la fotografía. La reducción de ojos rojos se puede combinar con sincronización lenta.

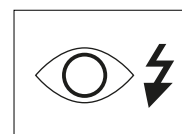

Sincronización a la cortinilla trasera

En la sincronización a la cortinilla trasera. El flash se dispara justo antes de cerrarse la cortinilla posterior. Mediante el uso de esta función a velocidades de obturación lentas, un sujeto en movimiento aparecerá con



Especificaciones

Tipo	Para el sistema de Canon y Nikon
Nº Guía (a ISO 100 en m)	GN40 (a 105 mm de posición del cabezal del zoom) GN27 (a 35 mm de posición del cabezal del zoom)
Cobertura Longitud focal	24 - 105 mm (16 mm cuando se utiliza el difusor)
Alimentación	Cuatro pilas de tamaño AA
Almacenamiento de batería	Directamente insertar en el cuerpo
Tiempo de reciclado	0.1 - 4 seg
Número de destellos (aprox.)	220 - 1700 flashes
Luz de vídeo LED tiempo de iluminación (Aprox.)	3.5 horas (baterías nuevas)
Duración del flash	1/800 - 1/20,000 Seg.
Temperatura de color	5600 k
Control de la exposición	E-TTL II / E-TTL (Canon) e i-TTL (Nikon),
Modo inalámbrico	Esclavo TTL Inalámbrico, Sin TTL esclavo (modo SD, modo SF)
Compensación EV en Flash	-2 A +2 EV en incrementos de 1/2 EV
Posición de rebote	Arriba: 90 °, Abajo: 0 °, Izquierda: 180 °, Derecha 180 °
Control de exposición con flash	Sincronización 1ª y 2ª cortina, sincronización a alta velocidad, Reducción de ojos rojos, Sincronización lenta (depende de la cámara), FE / FV Lock (establecido en la cámara)
Luz de ayuda AF rango efectivo	0.7 - 5m
Panel de operaciones	2 Diales de Selección, botón encendido, botón piloto
Rango potencia en Manual	1/256 - 1/1
Luz de vídeo	Luz de video LED interna con ajuste en 9 pasos
Sincronización a alta velocidad	Sí (hasta 1/8,000 seg.)
Accesorios	Estuche acolchado, Soporte de flash (con tornillo), SoftBox, Mosquetón (no para la escalada)
Dimensiones	85 (H) x 61 (W) x 85 (D) mm
Peso	203 g (sin las baterías y el SoftBox)

Tabla de números guía

N ° Guía en el modo de exposición manual (ISO 100 en metros)

Posición Zoom	Nivel de Potencia de flash								
	Full	1/2	1/4	1/8	1/16	1/32	1/64	1/128	1/256
24mm	22	16	11	8	6	4	3	2	1
28mm	25	18	13	9	6	4	3	2	2
35mm	27	19	14	10	7	5	3	2	2
50mm	32	23	16	11	8	6	4	3	2
70mm	36	25	18	13	9	6	5	3	2
85mm	38	27	19	13	10	7	5	3	2
105mm	40	28	20	14	10	7	5	4	2

Solución de problemas

El flash no inicia la carga.

- Las pilas no se han instalado correctamente
>>> Instale las baterías a la dirección correcta.
- Las pilas están agotadas
Reemplace las pilas si el tiempo de reciclado es más de 30 seg.

El flash no se dispara.

- La unidad de flash no está bien colocada sobre la cámara
>>> Coloque la unidad de flash firmemente en la zapata de la cámara.
- La unidad de flash se apaga automáticamente
>>> Encienda el interruptor de nuevo.

La fotografía con flash está sobreexpuesta o subexpuesta.

- Un objeto reflectante o iluminación intensa se encuentra cerca del sujeto
>>> Use FE o Fv lock.
- La unidad está configurada para el modo de exposición manual
>>> Seleccione el modo TTL u otro nivel de potencia.

Condiciones de la Garantía

En el caso de las siguiente razones del defecto, puede anular la garantía. Por favor, consulte las condiciones de garantía correspondientes al país de la compra.

1. El producto no se utiliza de acuerdo con las instrucciones del manual del propietario.
2. El producto es reparado o modificado por una persona que no es un Servicio Técnico autorizado.
3. Cuando el producto se utiliza con las cámaras no compatibles, lentes, adaptadores o tales accesorios fabricados por terceros.
4. Fallo o defecto causado por incendios, terremotos, inundaciones, contaminación pública y otros accidentes naturales.
5. En caso de que el producto se almacena con polvo, humedad, temperatura extremadamente altas u otras malas condiciones.
6. Rallado, manchado, aplastado o desgastado por el uso o trato violento.
7. Tarjeta de garantía sin nombre del lugar adquirido o fecha de compra estampada, o ninguna tarjeta de garantía.

Nissin

Nissin Japan Ltd., Tokyo
<http://www.nissin-japan.com>

Nissin Marketing Ltd., Hong Kong
<http://www.nissindigital.com>

FOTiMA ® **IMPORT**

Fotima Import Distribuidor Oficial para España
<http://www.fotimaimport.com>